

Stafkirkja og rauð- viðarskáli á Valþjófsstað

Valþjófsstaður er eitt mesta höfuðból á Íslandi og líklega hefur óvída verið glæsilegri húsakostur á fyrri öldum Íslands byggðar. Fyrir 1200 er saga Valþjófsstaðar lítið þekkt, en á 13. öld sátu þar höfðingjar af ætt Svínfellinga, sem ríktu yfir öllu Austurlandi og voru Svínafell í Öræfum og Hof í Vopnafirði helstu aðsetur þeirra, auk Valþjófsstaðar. Laust fyrir aldamótin 1200 var reist vegleg timburkirkja (stafkirkja) á Valþjófsstað, sem stóð fram um 1740, eða í næstum 550 ár. Fyrir henni var fagurlega útskorin hurð, sem kennd er við staðinn og geymd er í Þjóðminjasafni Íslands. Lengi stóð annað hús á Valþjófsstað, ekki síður merkilegt, en það var skáli einn mikill þiljaður upp úr rauðaviði. Enginn vissi aldur hans en talinn var hann ævafor, og handarverk sögu-aldarkappans Þórðar hreðu. Stóð hann lítið breyttur fram á 19. öld og gæti þá hafa verið elsta hús á Íslandi.

Á tólftu öld varð goðaættaveldi ríkjandi á Íslandi, sem á næstu öld leiddi til mikilla deilna og ófriðar og lauk með því að Íslendingar játuðust undir ríki Noregskonungs 1262–64. Á Suðurlandi voru Oddaverjar og Haukdælir voldugustu ættirnar, Ásbirningar á Norðurlandi, og

Sturlungar á Vesturlandi. Í Austfirðinga-fjórðungi náðu Svínfellingar yfirráðum undir lok 12. aldar, en þeir voru afkomendur Brennu-Flosa á Svínafelli í Öræfum eða Litla-Héraði sem þá var kallað.

Ormur Jónsson (eldri) var höfðingi Svínfellinga á 12. öld. *Sigmundur* sonur hans kvæntist Arnbjörgu dóttur Odds Gisurarsonar og erfði goðorð hans í Múlaþingi. Hann bjó á Valþjófsstað og síðan bjó *Jón* sonur hans þar, en flutti að Svínafelli 1202. Stuttu síðar var Jóni kennt sveinbarn á Héraði, sem skírt var Þórarinn. *Þórarinn* sá bjó á Valþjófsstað og hlaut mannaforráð, sem bendir til að móðir hans hafi einnig verið höfðingjaættar, náði m.a. að eignast Hof í Vopnafirði og meðfylgjandi goðorð, en varð skammlífur. Kona hans var Helga Digur-Helgadóttir frá Kirkjubæ á Síðu. Þórarinn var hálfbróðir Brands Jónssonar, ábóta í Þykkvabæ, þess ráðgóða og vísa manns, er sumir telja að hafi ritað Hrafnkels sögu.¹

Oddur og *Þorvarður*, synir Þórarins og Helgu, urðu þekktastir af höfðingjum 13. aldar á Valþjófsstað, oft kallaðir *Valþjófsstaðabræður*. Þeir koma mikið við sögu Sturlungaaldar. Oddur var um 25 ára að



Ljósmynd af Valþjófsstaðabænum nokkru eftir aldamótin 1900, tekin af Vigfúsi Sigurðssyni á Egilsstöðum í Fljótisdal. Eigandi myndar: Ljósmyndasafn Austurlands.

aldri settur yfir ‚ríki‘ Gissurar jarls norður í Skagafirði, meðan Gissur var í Noregi, og var veginn þar árið 1255 af andstæðingum Gissurar, Eyjólf Þorsteinssyni og Hrafni Oddssyni, eftir fræga og frækilega vörn. Hann var í banni Heinreks Hólabiskups er hann lést, og var því grafinn utan kirkjugarðs. „Þótti öllum mönnum mestur skaði um hann, þeim er hann var kunnastur“, ritar Sturla Þórðarson. Kona hans, Randalín Filipusdóttir, af Oddaverjaætt, háði aldarfjórðungs langa baráttu fyrir því að fá hann leystan úr banni og jarðsettan í vígðri mold.² Þorvarður varð hins vegar langlífur og komst til mikilla metorða. Á síðari áratugum 13. aldar var hann mestur höfðingi á Austurlandi og bjó lengst af á Hofi. Hann varð síðastur íslenskra ættarveldismanna til að afsala goðorði sínu og ganga Noregskonungi á hönd árið 1264, og hefur því verið nefndur ‚síðasti goðinn.‘ Eftir það dvaldi hann um tíma í Noregi og er talið að hann hafi aðstoðað Magnús konung við samningu

lögbókar er kölluð var *Járnsíða*. Magnús gerði hann að riddara og hirðstjóra sínum á Íslandi. Hann lést árið 1296 nálægt 70 ára að aldri.³

Ýmsir telja að Þorvarður sé höfundur Njáls sögu (sjá síðar) og að Valþjófsstaður hafi verið miðstöð sagnaritunar á Austurlandi.⁴

Valþjófsstaðakirkja

Séra Ágúst Sigurðsson hefur ritað kirkjusögu Valþjófsstaðar.⁵ Þar gerir hann því skóna, að Sörli Brodd-Helgason, sem bjó á Valþjófsstað þegar Brennu-Flosi fór í liðsbón sína, hafi reist fyrstu kirkjuna á staðnum skömmu eftir kristnitöku árið 1000. Hann telur örugga heimild um kirkjubyggingu þar laust fyrir 1200. Það var ‚stafkirkja‘ með ‚útbrotum‘, hið veglegasta hús, sem stóð í margar aldir, og var helgað Maríu mey. Má telja víst að fyrir henni hafi verið hin fræga Valþjófsstaðahurð, sem er álitin vera frá svipuðum tíma (sjá síðar). Um þetta mikla kirkjuhús frá aldamótum

1200, er nánar fjallað í ritgerð Magnúsar Más Lárussonar: *Mariukirkja og Valþjófsstaðahurð* í bók hans *Fróðleikspættir og sögubrot* (Rvík. 1967).

Aðalkirkja sveitarinnar var fyrst á *Bessastöðum*, en líklega hefur Valþjófsstaðakirkja tekið við því hlutverki eftir að stafkirkjan var byggð um aldamótin 1200. Samkvæmt Gottskálksannál var Valþjófsstaður gerður að „stað“ árið 1306, þ.e. kirkjan eignaðist þá alla jörðina og það sem henni fylgdi. Ágúst Sigurðsson getur þess til að Randalín hafi gefið kirkjunni jörðina eftir sinn dag, en Árni biskup Þorláksson (Staða-Árni), sem barðist mest fyrir eignarhaldi kirkjunnar á kirkjujörðum á 13. öld, var frændi hennar í Oddaverjaætt og lærisveinn Brands ábóta, föðurbróður Odds.⁶ Sigurður Vilhjálmsson telur hins vegar að Þorlákur helgi Þórhallsson hafi náð staðnum undir kirkjuna 1179, og Sigmundur og afkomendur hans því verið landsetar hennar.⁷

Eftir 1300 hefur Valþjófsstaðakirkja auðgast fljótt af löndum og lausum aurum, og náði smám saman eignarhaldi á öllum afréttum milli Fljótsdals og Jökuldals, þar með töldum *Hrafnkelsdal*, auk nokkurra jarða í Suðurdal og Norðurdal. Jarðirnar hafa gengið undan kirkjunni, en hún er enn talin eigandi afréttanna. Prestar hafa setið á Valþjófsstað frá því að kirkja var byggð þar. Í elsta máldaga kirkjunnar, segir að þar skuli vera tveir prestar og tveir djáknar, hvorki meira né minna.

Stafkirkjur almennt

Stafkirkjur urðu algengar á Norðurlöndum á fyrstu öldum kristinnar. Þær eru kenndar við stólpatrú þau sem mynduðu veggj húsa og báru þökin uppi, og voru kölluð *stafir*. Líklega hafa útveggir elstu kirknanna allir verið byggðir úr lóðréttum stöfum eða



Stafkirkjan í Lom í Opland, talin byggð um 1150. Ljósmyndari og eigandi: Arndís Þorvaldsdóttir.

plönkum, líkt og skíðgarðar, sbr. kirkjumyndina á Valþjófsstaðahurðinni. Síðar fá þeir aðra útfærslu, svokallað *stafverk*. Þá eru stafirnir bara í hornum og með vissu bili í veggjum á milli þeirra, en þessi bil kallast *stafgólf*, og voru þau oftast um 3 álnir eða um 1,8 m. Eftir fjölda þeirra var stærð kirkna og annarra bygginga gjarnan metin héraendis. Stólparnir voru upphaflega grafnir í jörð og skorðaðir með steinum, en vildu þá fúna og missíga, og því var farið að setja þá á lárétt tré, svonefnda *aurstokka*, sem hlaðið var undir með grjóti. Stafkirkjur voru vanalega skiptar í aðalkirkju (framkirkju) og kór, auk þess oft með forkirkju, líklega oftast með svonefndum *útbrotum* til beggja hliða, og stundum var



Endurbygging Auðunarstofu á Hólum, tilgátuhús. Hin upphaflega Auðunarstofa var byggð á 13. öld og rifin um 1810. Ljósmynd: Ásta Sigurðardóttir.

turn upp úr aðalkirkju eða forkirkju. Margar voru þær ýmislega skreyttar með útskurði.⁸

Mestri fullkomnun náðu stafkirkjur í Noregi, þar sem gnótt var af góðu timbri. Af um 1000 stafkirkjum sem áætlað er að þar hafi verið byggðar standa um 30 slíkar enn með sóma, sumar allt að 7-8 alda gamlar og eru geysilega skrautleg hús. Annarsstaðar viku þær fyrir steinkirkjum, og á Íslandi fyrir torfkirkjum, þar sem burðarviðir voru þó oft hinir sömu. Á Íslandi voru margar stafkirkjur byggðar á næstu 2-3 öldum eftir að Kristni var lögtekin og til eru allnokkrar lýsingar á þeim, einkum þó elstu dómkirkjunum á Hólum og í Skálholti, sem voru af þessari gerð. Stórviðir í þessar kirkjur voru að mestu sóttir til Noregs, en í sumum landshlutum var líklega notaður rekaviður.

Á Austurlandi eru heimildir um stafkirkjur á Eiðum, Vallanesi, Valþjófsstað

og Hofi í Vopnafirði. Er talið að sú síðastnefna hafi staðið fram um aldamótin 1700, en Eiðakirkja var skrautlegust, að því er Ágúst Sigurðsson telur. Hann leiðir líkur að því að stafkirkja hafi verið á Kirkjubæ og álitur „stafkirkjugerðina eiga sögulega hefð á Austurlandi.“⁹ Gæti það tengst nálægðinni við Noreg.

Þá er þess að geta að Steinunn Kristjánsdóttir stóð fyrir uppgreftri fornrar kirkju á Þórarinsstöðum í Seyðisfirði á árunum 1998-99, sem reyndist vera stafkirkja (stólpakirkja) af elstu gerð, án útbrotá, líklega frá 11. öld. Er það í fyrsta sinn sem tilvera slíkrar kirkju er staðfest með uppgreftri héraendis. Sú kirkja var líklega umkringd veggjum úr torfi og grjóti á þrjá vegu, af sama aldri og tréverkið, en óvíst er hversu slík vegghleðsla við stafkirkjur var algeng.¹⁰

Stafkirkjan á Valbjófsstað

Magnús Már telur mestar líkur á að stafkirkjan á Valbjófsstað hafi verið byggð um 1180. Þá var Sigmundur Ormsson bóndi, prestur og goðorðsmaður á Valbjófsstað, sem fyrr var getið, en hann lést árið 1198. Að stofni til var þessi kirkja við lýði fram undir miðja 18. öld, eða um 550 ár, að sjálfsögðu með mörgum endurbótum. Kannski finnst sumum það ótrúlegt, en Auðunarstofa á Hólum í Hjaltadal var líka um 500 ára gömul er hún var rifin um 1810.

Í Hrafns sögu Sveinbjarnarsonar í Sturlungu segir:

Markús [Gíslason] var búþegn góður og mikill aðferðarmaður. Hann fór utan og lét höggva í Noregi kirkjuvið góðan. Síðan fór hann út hingað og kom í Austfjörðu, í Gautavík, og gaf kirkjuviðinn allan Sigmundi Ormssyni. Sú kirkja stendur nú austur á Valbjófsstöðum. Sigmundur var þá mestur höfðingi í Austfjörðum. Síðan fór Markús vestur á Rauðasand til bús síns og bjó þar lengi síðan í góðri virðingu. Markús var eigi goðorðsmaður og var þó með öllu ríkur í héraði sínu. Svo lét hann bæ sinn húsa stórkostliga, að hans bær var svo húsaður sem þeir er bezt voru húsaðir í Vestfjörðum.

Eftir lát konu sinnar fór Markús aðra ferð til Noregs og lét höggva þar kirkjuvið góðan; fór svo suður til Róms og keypti í bakaleið klukkur á Englandi og reisti „kirkju göfugliga á Rauðasandi“.¹¹

Ágúst Sigurðsson telur skýringuna á þessari stórmannlegu gjöf vera þá, að skip Markúsar hafi verið „nokkuð svo laskað og sigling þess vestur að Breiðafirði eigi möguleg“.¹² Virðist það sennileg tilgáta. Markús hefur líka verið trúaður, og með gjöfinni keypti hann sér guðsnáð og velvild hjá yfirvaldi kirkjunnar og vingaðist við Sigmund.



Þessi litla, útskorna kirkjumynd á Valbjófsstaðahurðinni, frá um 1200, er talin sýna elstu gerð stafkirkna á Norðurlöndum, þegar veggir þeirra voru gerðir af lóðréttum stöfum eða plönkum. (Úr Hörður Ágústsson: Stavkirke, í Kulturhist. Leksikon).



Tilgátuteikning af kirkjunni á Þórarinsstöðum í Seyðisfirði. Gerð af Anne Larisson. Myndin er fengin úr bókinni *The Awakening of Christianity in Iceland* eftir Steinunni Kristjánsdóttur. Útg. 2004. Hér er ekki gert ráð fyrir torfveggjum.



Dæmigerð íslensk torfkirkja frá fyrri öldum. Kirkjan að Gröf á Höfðaströnd byggð á árunum 1670-1680 Endurbyggð um 1950. Ljósmyndari og eigandi: Sigurður Ægisson.

Það hefur hins vegar ekki verið neitt áhlaupaverk að koma þessum stórviði úr Berufirði upp í Fljótsdal. Líklega var hann dreginn að vetrarlagi á snjó og ís um Öxi, Skriðdal og Lagarfljót. Vanalega var slíkum byggingarviði Héraðsbúa skipað upp á Unaósi eða í Reyðarfirði, þaðan sem var mun auðveldara að flytja hann, og síðast voru stórtre dregin af hestum yfir Fagradal við byggingu Lagarfljótsbrúar 1901-1904, væntanlega með sömu aðferð og 700 árum fyrr.

Lýsing kirkjunnar

Elsta heimild um kirkjuna er í Vilkinsmáldaga, sem er að stofni til álitinn vera frá 1397. Þar er greint frá kirkju-gripum, jarðeignum og ítökum, en kirkju-húsinu er ekki lýst. Þó má geta sér til um það af kirkjugripum. Til dæmis á kirkjan sex klukkur, „altarisklæði sex, tvö í hvörri stúku... altarisduka þrjá, vígða“ og 4-5 líkneski. Undir hana liggja tvær kirkjur og

sex bænhús.¹³ Í gömlu annálsbroti er getið um bruna „Valþjófsstaðakirkju“ 1361, en Magnús Már telur það varla geta átt við Valþjófsstakirkju í Fljótsdal, ef tekið er mið af ofangeindri lýsingu á gripum hennar (1397), meiri líkur séu til að þar sé átt við kirkju á Valþjófsstöðum í Núpasveit, þó um hana séu engar heimildir nema gömul tótt í túni.

Fyrstu lýsingu á kirkjunni, eða ástandi hennar, er að finna í vísitásiu Brynjólfs Sveinssonar biskups, 1641, en þar er ritað:

Þrír glergluggar, litlir. Kirkjan í sjálfri sér stæðileg að máttarviðum, lasin sumstaðar að þilviði, í einu tré (?), tvíbyrð utan og innan; kór og kirkja með útbrotum; 4 fastir stólar í hornum; hálfþil milli kórs og kirkju undir bita; bekkir umhverfis meginkirkju með fjalagólfi. Skorin hurð, sterk, fyrir kirkju, á járnum, með silfursmelltum hring og nýrri hespu. Forkirkja ný, er hálf segist gjört hafa S. Einar; þil framan á henni með hurð á járnum...

Í úttekt kirkjunnar 1677 segir m.a.:

Kirkjan sjálf með kór og forkirkju af átta stafgólfum alls, öll af tré, með útbrotum, mjög gömul að byggingu, enn nýtanleg að nokkrum máttarviðum, það sjá má, með reisifjöl og langböndum að innan, en súð að yfirþaki, hálfþil milli kórs og kirkju...¹⁴

Magnús Már ritar: „Gerð hússins eins og það kemur fram á árabílinu 1641 til 1734 er í aðaldráttum á þá leið, að kirkjan er útbrotakirkja með kór í tveimur stafgólfum, hákirkju eða framkirkju í fjórum stafgólfum og forkirkju í tveimur stafgólfum. Um aldur hennar er ekkert sérlegt tekið fram“. Magnús giskar á að hún hafi verið um það bil 13 m löng, um 6,5 m breið og álíka á hæð. Veggir kirkjunnar voru úr reisifjöl (uppréttum fjölum) og þak súðbyrt (úr láréttum fjölum sem ganga á misvíxl).¹⁵

Af elstu heimildinni má ráða að þrjár ‚stúkur‘ hafi verið í kirkjunni, hver með sínu altari. Líklega ber að skilja það svo að kórinn hafi að einhverju marki verið þrískiptur, með aðalstúku í miðju og eina til hvorrar hliðar, eins og enn má sjá í stórum kirkjum erlendis. Þrjár altarissteinar voru í kirkjunni. Engar vísbendingar eru um að kirkjan hafi á fyrri öldum verið umlukt torfveggjum.

Oft er talað um útbrot á byggingum fyrri alda, sem fáir skilja nú til dags. Brynjólfur Jónsson frá Minna-Núpi gefur þessa skýringu í grein um Stóra-Núpskirkju 1897, sem hann telur hafa verið síðustu útbrotakirkju á Íslandi:

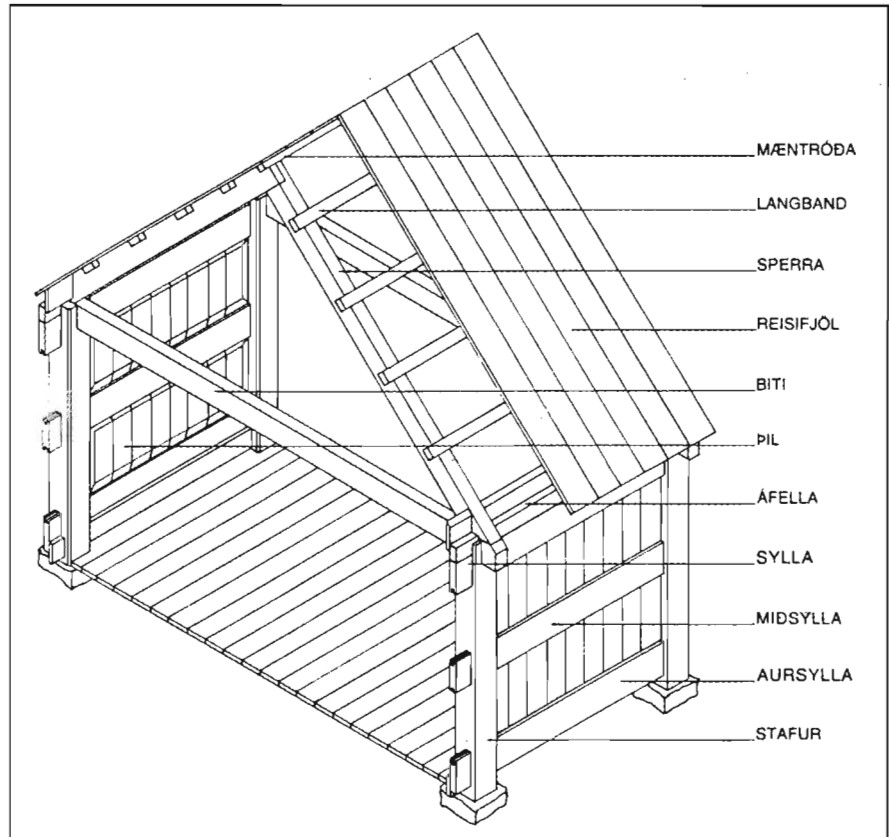

„Stafgólf í stafverki. Skýringarteikning er sýnir nöfn á laupliðum. Úr Grafarkirkju á Höfðastönd. Stafverk var ríkjandi trésmíð á grind allra meiriháttar torfhúsa hérlendis fram á 17. - 18. öld“. Kirkjur í Viðimýri eftir Hörð Ágústsson. Skagfirðingabók 1984.

Framyfir aldamótin 1800 voru flestar kirkjur hjer á landi með torfveggjum og torfþaki og grindin í þeim með því byggingarlagi, sem kallast ‚útbrotabygging‘. En aðaleinkenni þess byggingarlags var það, að *skot* voru með báðum veggjum utanmeð aðalgrindinni, og voru þau kölluð ‚útbrot‘. Þykir eigi ólíklegt að þau hafi verið nokkurskonar eftirleifar af byggingarlagi skálanna hjá fornmönnum. Á þessari öld [þ.e. 19. öld] var útbrotabyggingin lögð niður, ásamt torfkirkjunum, eða jafnvel á undan þeim, því torfkirkjur er síðast voru byggðar höfðu ekki það byggingarlag. Hin síðasta útbrotakirkja hjer á landi mun hafa verið Stóra-Núpskirkja í Árnasprófastsdæmi. Hún var rifin 1876 og byggð aftur timburkirkja.¹⁶

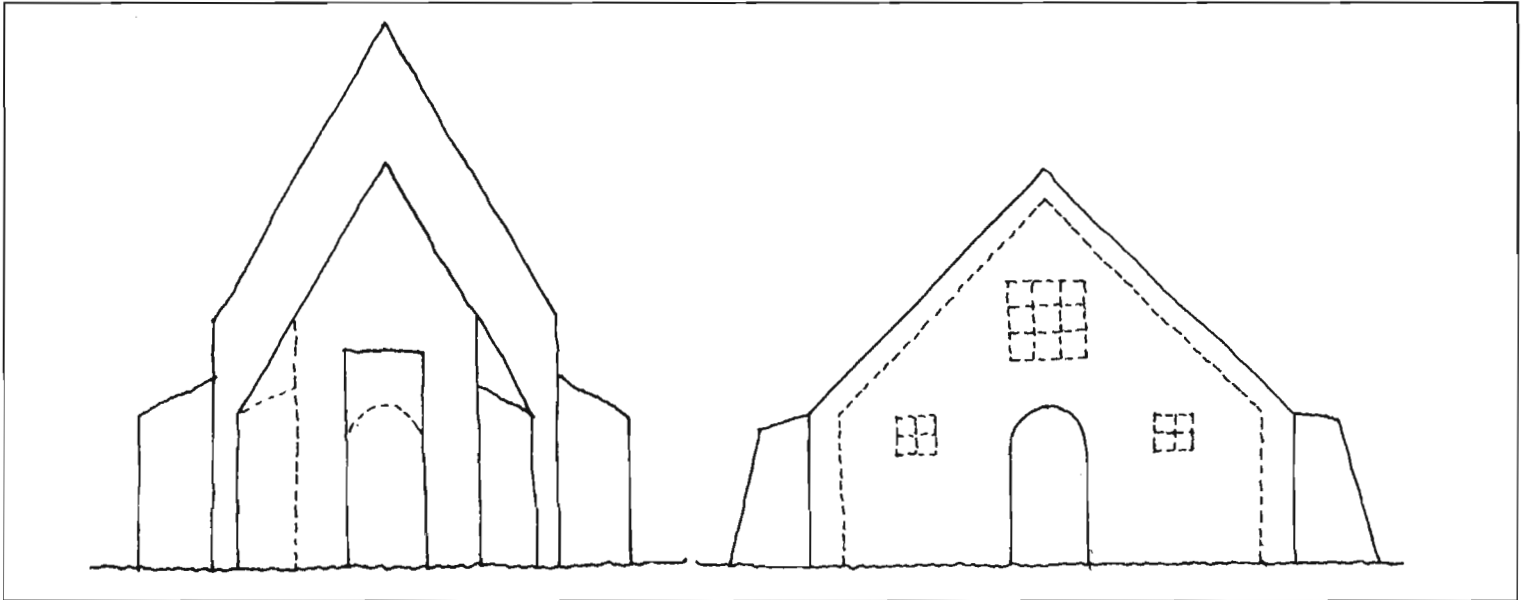

Hugmyndir Magnúsar Más Lárussonar um gömlu stafkirkjuna á Valþjófsstað (til vinstri) og torfkirkjuna sem byggð var um 1740 (til hægri), í sömu hlutföllum. Myndunum er ætlað að skýra hvers vegna lækka þurfti hurðina um þirðjung, þegar torfkirkjan var byggð. Úr grein Magnúsar: Mariukirkja og Valþjófsstaðahurð, 1967, hér í dálítið breyttri gerð úr bók Agústar Sigurðssonar: Forn Fræðgöðarsetur II, bls. 39.

Nánari lýsing hans á kirkjunni skýrir þetta frekar. Brynjólfur segist hafa látið smíða líkan af útbrotakirkju fyrir Forngripasafnið (Þjóðminjasafn) og var það til sýnis í safninu.

Hrörnun kirkjunnar og endurbygging

Í vísitasíum Valþjófsstaðakirkju frá 17. öld kemur fram að hún er orðin ‚lasin‘, einkum að þilviði, þó að máttarviðir séu enn stæðilegir. Brynjólfur Sveinsson biskup (1639-1674) hefur áhyggjur af þessu og í september 1660 fékk hann séra Halldór Eiríksson, ásamt fimm öðrum ‚dándismönnum‘ til að meta ástand kirkjunnar og annara bygginga á staðnum. Í álitsgerð þeirra segir m.a.:

Og tókum oss fyrir hendur, í herrans nafni, kirkjuna sjálfa imprimis að skoða, rannsaka og álíta, í öllu því sem til náum og rannsaka kunnum. Hún virðist oss öllum niðurfellileg, og ekki hættulaust standa kunna. Ekki heldur sjáum vér vel fært fyrir kennimanninn þjónustugjörðina þar inni að fremja í stórum

veðrum, því þarf hún fljótrar umbótar og viðréttingar, og þó stórrar, skuli hún sæmilega sterk og stæðileg verða, eftir loforði sáluga séra Einars við biskupinn, handskrifuðu...¹⁷

Árið 1706 var kirkjan ‚mjög tilgengin til norðurs, [en] undirviðir sterkir‘, og árið 1727 segir í úttekt:

Kirkjan er ærið gömul, fúin og ágengileg, einkum að fjalviðnum... En prófasturinn er nú að tala um hvort það muni ekki kunna að standast, þegar þessi kirkja er tekin [til endurbóta?] að hún sé lækkuð og gjörð upp aftur með veggjum og torfpaki, so sem flestar kirkjur hér í landi, því það sé mjög bágt að halda so háum timburkirkjum við góða hefð og magt, so að hvorki rifni viðirnir af sólu né fordjarfist af vætum, falli og ekki heldur í stórviðrum. Hér til svarar biskupinn að hann með sitt eindæmi kunni ekki að leifa að stór umbreyting sé á kirkjunum gjörð, en segist vilja geta séð, að þessi kirkja væri uppgjörð af nýjum og sterkum viðum, nægilega stór, þótt hún væri með veggjum og undir torfpaki...¹⁸

Í úttekt frá 1734 er það ítrekað að fjalviðir kirkjunnar séu ónýtir, en undirviðir sæmilega sterkir, einkanlega „innri stöplarnir“. Þá eru „torfveggir að kirkjunni nýhaldnir, beggja megin, 120 al“. (?) Svo er bætt við eftirfarandi klausu:

Sýnist nú prófastinum og til kölluðum 6 dánumönnum að skuli kirkjan undir sama formi og nú er (að breidd og lengd) undir torfbaki aftur uppbyggjast, sterkum og gagnlegum viðum. Þá kunni ei álagið minna að metast en 40 c [hundruð] ef sá skal skaðlaus vera sem kirkjuna uppbyggir. En undir áðurnefndum byggingarviðum kirkjunnar, eiga einninn að skiljast þeir sterkir og gagnlegir viðir, sem úr þeirri gömlu kirkju til hinnar nýju brúkaðir verða.¹⁹

Í vísitasíu Ólafs biskups Gíslasonar 1748 segir: „Kirkjan með útbrotum... moldir kirkjunnar taka nokkuð að bila, sem staðarhaldari tekur í akt með hentugleikum; annars er þetta hús vænt og vel standandi, nýlega uppgjört.“ Magnús Már (bls. 149) telur líklegt 1743-44, hafi gamla stafkirkjan verið felld og torfkirkja reist í hennar stað.

Árið 1748 var þessi breyting um garð gengin. Greinilegt er að hún byrjar með því að torfveggir eru hlaðnir meðfram báðum langhliðum timburkirkjunnar og að kórbaki. Það hefur presturinn, Magnús Guðmundsson, annast. Hann var aðeins um áratug á Valþjófsstað, því 1742 hafði hann brauðaskipti við Hjörleif Þórðarson, sem þá prestur á Hallormsstað. Hjörleifur gegndi prestsstarfi á Valþjófsstað í 44 ár, eða til



Á þessari mynd sjást stærðarhlutföll milli timburkirkju Sigurðar Gunnarssonar frá 1888 og steinkirkjunnar sem byggð var á eftir henni. Myndin er tekin 1963, þegar nýja kirkjan var í smíðum Ljósmyndari: Guðmundur R. Jóhannesson. Eigandi myndar: Ljósmyndasafn Austurlands.

1786, og var meðal virtustu presta á sinni tíð, lærdómsmaður góður, skáldmæltur, og virðist hafa kunnað latínu eins og móðurmálið. Hann þýddi Passíusálma Hallgríms Péturssonar á latínu og var þýðingin gefin út í Kaupmannahöfn 1785, einnig orti hann „Háttalykil“ á latínu, sem var prentaður 1918. Af honum er komin mikil embættismannaætt á Austurlandi og víðar.²⁰

Það kom því í hlut Hjörleifs að fullgera breytingu timburkirkjunnar í torfkirkju. Eftir lýsingu torfkirkjunnar 1748 að dæma hefur hún verið nokkurn veginn með sama grunnfleti og timburkirkjan, líka með útbrotum, sem færð voru undir sama þak. Burðarviðir stafkirkjunnar hafa verið notaðir en hafa líklega verið lækkaðir til muna. Ágúst Sigurðsson ritar:

Síra Hjörleifur hófst brátt handa um kirkjurgerðina og er torfkirkjan byggð á fyrsta



Valþjófsstaðahurðin. Póstkort í eigu H.H.

eða öðru ári hans á staðnum, 1743 eða 1744. Var hún í 7 stafgólfum og jafn breið timburkirkjunni, en innri stoðir héldust, svo að hafið undir þungu torfpakinu var minna. Þannig fór og um stafkirkjuna í Vallanesi, er hún var lækkuð og sett undir torf...²¹

Torfkirkjan var við lýði í eina öld, og hefur vafalaust þurft að lagfæra hana nokkrum sinnum. Hinar ævafornu stoðir úr stafkirkjunni hafa líklega fúnað smám saman. Árið 1844 (1846 segir Magnús Már)

var þessi kirkja rifin og ný timburkirkja byggð í staðinn. Hugsanlega hefur eitthvað af burðarviðum fornkirkjunnar verið nýtt við byggingu hennar. Hún entist aðeins í rúm 40 ár, því að 1888 var enn byggð ný timburkirkja, og þá á grundinni fyrir neðan bæinn, sem eftir um 75 ár var dæmd ónýt, aðallega vegna veðurskemmda. Árið 1966 var vígð steinkirkja sú sem enn stendur á sama stað, en var breytt nokkuð á síðasta áratug. Samanburður á endingu þessara tveggja trékirna við fornkirkjuna er hróplegur.

Valþjófsstaðahurðin

Valþjófsstaðahurðin er frægust íslenskra forngripa, ef handritin eru undan skilin, segir Kristján Eldjárn í Afmælisriti Þjóðminjasafnsins 1973. Fjöldi lærðra ritgerða hefur verið saminn um hurðina, og jafnvel heilar bækur. Til þess liggja ýmsar ástæður:

Í fyrsta lagi aldurinn, því hurðin er talin vera smíðuð og útskorin um eða upp úr aldamótunum 1200. Hinir ýmsu fræðimenn sem rannsakað hafa hurðina og ritað um hana hafa nefnt ártöl frá 1150 til 1230, og lesa það bæði af útskurðarstílnum og myndefninu. Því eru mestar líkur til að hún sé jafn gömul stafkirkjunni sem hún var fyrir og meðal elstu tréskurðarverka sem varðveist hafa á Íslandi.

Í öðru lagi er myndmál hurðarinnar afar merkilegt. Á henni eru tveir kringlóttir fletir með myndskurði. Í þeim efri er eldgömul frönsk riddarasaga færð í myndrænan búning: Riddari leggur flugreka í gegn með sverði og bjargar þannig ljóni sem drekinn hafði hremmt. Eftir það fylgir ljónið lífgjafa sínum til veiða eins og tryggur hundur og leggst að lokum á gröf hans. Á legsteininn er ritað með rúnum: [Sjá inn] „ríka konung hér grafinn er vá dreka þenna“. Bakvið legsteininn er mynd af lítilli kirkju. Á neðri

kringlunni eru fjórir sams konar drekar, fléttaðir saman. Bítur hver þeirra í sporð sér, en klærnar tengjast í miðju. Þar er líkt og óskapnaðurinn sé bundinn í fjötra. Hin guðlega regla nær yfirhöndinni, enda telja sumir fræðimenn að „hinn ríki konungur“ sé enginn annar en frelsarinn Jesús Kristur. Ellen Magerøy segir útskurð hurðarinnar „eiga sér helst hliðstæður í dyraumbúnaði á ákveðnum hópi af norskum stafkirkjum“. ²²

Hurðin er fyrst nefnd í vísitasíu Brynjólfs biskups 1641, sem fyrr getur, og er þá innri hurð fyrir stafkirkjunni. Þegar hún var rifin um 1745 og torfkirkja byggð í hennar stað, halda menn að hurðin hafi verið stytta um þriðjung, og einn myndflötur tekinn neðan af henni; auk þess var hún gerð að útihurð og fór þá brátt að hrörna. Árið 1829 var Eyjólfur Ísfeldt fenginn til að gera við hurðina. Er sagt að hann hafi „höggvið upp mikið af því bíldhöggvaraverki sem á henni er“ og málað hana. Þetta verður að skilja svo að hann hafi skýrt upp myndskurðinn. Auk þess bætti hann stykkjum í hurðina. ²³

Stefán Árnason prófastur á Valþjófsstað (1836-1858) ritaði nákvæma lýsingu á hurðinni, dagsetta 12. jan. 1850, sem birt er í riti Bæksted um íslenskar rúnaristur 1942. Þar segir í lokin:

Sögn manna er, að fyrrum hafi 3 hringar verið á hurðinni, og hún þá miklu breiðari en nú, sem einnig lætur að líkindum að verið hafi, sé hún frá skála þeim enum mikla, sem var hér á Valþjófsstað, sem ekki er heldur ólíklegt, vegna þess að lokrekkju dyrafjalirnar voru allar með áþekku skurðsmíði þegar eg kom hingað 1812, en sem síðan eru glataðar. ²⁴

Svo virðist sem þessi umsögn Stefáns hafi komið þeim langlífa orðrómi á flot, að

hurðin hefði upphaflega verið fyrir skálanum, sem um er fjallað í næsta kafla.

Árið 1851 (eða 1852) var Valþjófsstaðhurðin afhent Þjóðminjasafninu í Kaupmannahöfn, í skiptum fyrir nýja hurð og tvo „álnarstjaka“, sem enn prýða altari kirkjunnar, en munu ekki vera til margra fiska metnir. Þar var málningin skröpuð af henni og aftur gert við hana af færustu forvörðum safnsins og skipaði hún heiðursess í safninu allt til þess er hún var afhent íslenska ríkinu í tilefni Alþingishátíðar 1930, ásamt fleiri gripum. Þá var henni komið fyrir í geymslu í kjallara Landsbókasafnsins, en Þjóðminjasafnið var þá til húsa á efstu hæðinni. Þegar Þjóðminjasafnið flutti í núverandi byggingu við Suðurgötu um 1950 fékk hurðin aftur sinn virðingarsess. Halldór Sigurðsson á Miðhúsum smíðaði og skar út nákvæma eftirlíkingu, sem gefin var nýrri kirkju á Valþjófsstað 1966, og er þar nú innri hurð. ²⁵

Árið 1939 setti Barði Guðmundsson þjóðskjalavörður fram þá skoðun sína, að Randalín Filipusdóttir, ekkja Odds Þórarinssonar á Valþjófsstað hafi skorið út Valþjófsstaðhurðina eftir víg Odds 1255. Þessi tilgáta tengist hugmyndum hans um Þorvarð Þórarinsson sem höfund Njálu. Telur hann að Þorvarður hafi notað kunnugar persónur úr samtímanum í söguna, eins og skáldsagnahöfundar gera nú, og bendir á líkingu Randalínar við Hildigunni Starkaðardóttur í Njálu, en um hana segir sagan: „Hún var svo hög, að fáar konur voru þær er hagari voru“. Auk þess telur Barði að Oddaverjar hafi rækt hina evrópsku riddarasöguhefð meira en aðrar íslenskar ættir, og Randalín var afkomandi Magnúsar konungs berfætts, sem hafði ljón í skjaldarmerki sínu. ²⁶ Ef þessi tilgáta er rétt er hurðin nokkru yngri en almennt er talið.

Rögnvaldur Erlingsson frá Víðivöllum hefur skotið frekari stoðum undir þessa tilgátu Barða. Hann bendir á að Randalín hafi gefið Skálholtskirkju mestallar eigur sínar, til að Oddur eiginmaður hennar mætti fá leg í vígðri mold (sbr. tilgátu Ágústar um Valþjófsstað bls.3). Í *Sögu Árna biskups*, frænda hennar, eru þessi ummæli höfð eftir henni: „Enn fremur mun eg, til sálarheilla Oddi, ofra einhverjum grip, herra biskupi og stað til sæmdar“. Álitur Rögnvaldur að þessi gripur sé Valþjófsstaðahurðin.²⁷

Rauðviðarskálinn

Sú saga gekk í Fljótsdal að Valþjófsstaðahurðin hefði upphaflega verið fyrir mikilli skálabyggingu, sem menn héldu að fornkappinn Þórður hreða hefði smíðað, en hann er talinn hafa verið á dögum á síðari hluta 10. aldar. Í skálanum var hátt til lofts og vítt til veggja, og tvær útidyr svo stórar, að sagt var að Skálholtsbiskup og sveinar hans hefðu eitt sinn riðið þar inn í óveðri.²⁸ Þessi mikla bygging stóð lítið breytt fram yfir aldamótin 1800.

Arnheiður Sigurðardóttir (1966) segir að samkvæmt Sturlungu hafi skálinn á 13. öld yfirleitt verið svefnhús allra heimilismanna, jafnt húsbænda sem vinnufólks og gesta: „Á betri heimilum Sturlungaaldar hefur skálum verið skipt í karla- og kvennaskála. Þeir virðast hafa verið með innstoðum og líklega ásapaki. Í þeim hafa verið fastir svefnstaðir, set, en einnig stafnrekkjur og lokrekkjur. Víða kemur fram að skálar hafa verið tjaldaðir innan“.²⁹

Í fyrrnefndri úttekt séra Halldórs Eiríkssonar fyrir Brynjólf biskup í sept. 1660, er minnst á „skálann og stóra eldhúsið, hvað oss virðist næsta ómögulegt á þessum dögum fyrir félitinn mann skuli hann við öllu sjá í sína ábyrgð og fullar vörslur taka, án tilbærilegs álags...“. Leggja

þeir til að þessi hús og „önnur stórhýsi so stór, ónauðsynleg á þessum tímum, megi með yfirvaldsins leyfi *með tíð og tíma saman færast* og setjast til hæfilegs vaxtar sem hentar [leturbr. mín]“.³⁰

Þarna kemur glöggt fram að hinn forni húsakostur á Valþjófsstað var miðaður við miklu fleira fólk og meiri umsvif en raunin var á 17. öld, en kirkjustjórnin hafði reynt að láta prestana viðhalda honum. Gildir það að sjálfsögðu líka um stafkirkjuna.

Skálinn á 18. öld.

Næst er minnst á skálann í úttekt 1698, sem er líklega týnd (?), en 1727 fær hann þessa umsögn:

Skálinn heldur enn sama formi og byggingu, sem umskrið er í næstfyrirfarandi staðarins úttekt [1698] fyrir utan 3 lokrekkjur með þili framan fyrir Kvennaskálanum, sem þar nú ekki eru, og presturinn Sr. Magnús segist sjálfur vilja tilsvara. Skálinn er allur nokkuð tilgenginn, fyrir utan þverþilið er skálana aðgreinir.³¹

Síðan er getið um brotnar sperrur, sem þurfi að endurnýja og áætlaður kostnaður við það 60 álnir. Um 20 árum síðar, árið 1748, er skálanum aftur lýst í úttekt staðarins. Þá er búið að breyta honum nokkuð að innan, og minni hluti hans, líklega ‚kvennaskálinn‘, er þá kallaður stofa.

Skáli, 4 stafgólf, með 5 stöfum á hvorn veg, með mörgum bitum og sperrum yfir, tvennum langböndum á hvorn veg og sillum beggja vegna, upprefti af gamalli reisifjöl og höggrafti í einu spíssi. Reisifjölin [?] er niður fallin, en fyrir ofan langband á einu gólfi og langbandið sjálft brotið. Þrjú lokrekkjustæði eru í skálanum með þili framan undir, samt (dyra umbúningi o.l.), en af 5 bríkkarrúmum sem

fylgja eiga eru þrjú til og þar að auki leggjast tvö í baðstofu fyrir hin sem vanta.

Autt rúm er á milli stofu og skála með 1 stoð á hvorn veg, 1 bita og 1 sperru, tvennum langböndum á hvörja hlið, upprefti af fjalvið og mæniás, allt af greni. Á milli áður umgetins skála og auða rúms er þil fyrir neðan bita beggja megin dyra. Skálinn er so-leiðis á sig kominn, að þar hann verður að takast að trjáverkinu, verða veggirnir og so undir sama skilyrði...

Stofa innar úr skálanum, 3 stafgólf, með 4 stöfum á hvörja hlið, eins mörgum bitum og sperrum yfir sillum, með áfellum beggja vegna, samt standþil með hliðum allt til bekkjarstæðis er í rjáfri öllu, og tvenn langbönd á hvorja hlið. Veggurinn efri meinast stæðilegur; húsið tilgengið og hallast niður á hlaðið. Hurðin fyrir dyrum skálans með dyraumbúningi, samt þil skálamegin fyrir ofan og neðan bita. Langböndin eru sumstaðar innbunduð og hlaupið niður reisifjölin í einu gólfi.... Því fylgi allt það sem naglfast er í stofunni, ásamt borðinu og stiganum.³²

Þarna er komið affiljað pláss milli stofu og skála, líklega eitt stafgólf á breidd, og stigi, líklega upp úr stofunni, sem getur bent til að yfir henni hafi verið loft (sbr. Keldnaskálann). Þannig hefur skálinn verið þegar þeir Eggert og Bjarni komu í Valþjófsstað 1756 eða 1757. Í Ferðabók þeirra (1772) segir: Á prestsetrinu Valþjófsstað „vises endnu en Skaale eller

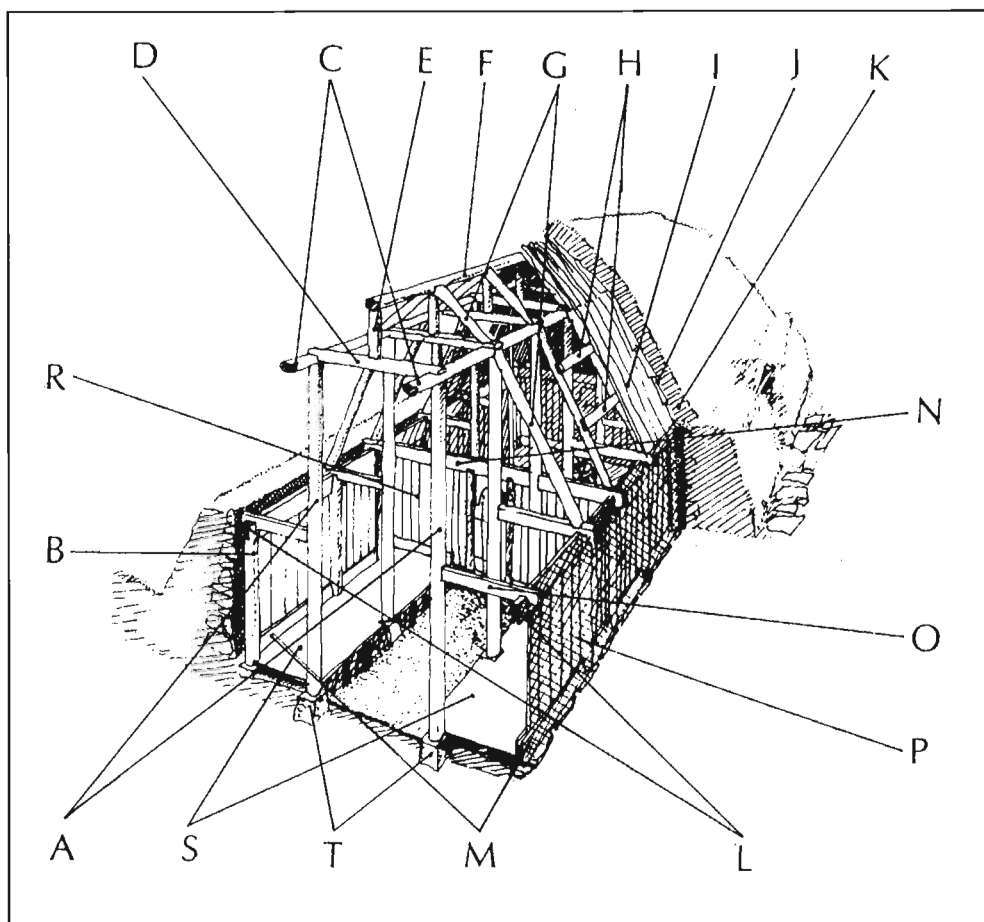

Teikning (hugmynd) Harðar Ágústssonar af skálanum á Stöng í Þjórsárdal, sem eyddist í Heklugosi 1104 og grafinn var upp 1939. Tóttin var höfð til hliðsjónar þegar „Þjóðveldisbærinn“ var byggður nálægt Skeljastöðum í sama dal 1974-77 og stóð Hörður fyrir því verki. Hér er gert ráð fyrir að skálinn sé umluktur torfgrjótveggjum og með torfþaki, en ekki er víst að svo hafi verið í upphafi hvað Valþjófsstaðaskálann varðar. (Úr þætti Gunnars Karlssonar í Sögu Íslands, II. bindi. Rvík. 1975).

stor Bygning, som baade er langt störr og ældre end sædvanligt, dog öjensynligt ombyggt i nyere Tider.“

Lýsing Hjörleifs á skálanum og endalok hans

Til er lýsing á skálanum, rituð á dönsku, komin úr skjalasafni Skálholtsbiskups í safn Jóns Sigurðssonar forseta (JS 32 4to). Hún er hvorki ársett né staðsett, en aftan á hana er ritað ártalið 1767, líklega af Jóni. Magnús Már álítur lýsinguna vera með rithönd séra Hjörleifs Þórðarsonar, sem líklega hafi samið hana. Hjörleifur gerðist prestur á Hallormsstað 1732, síðan á Valþjófsstað 1742, og tekur þá líklega til

Múlaping

við að breyta skálanum í það horf sem lýst er í úttektinni 1748. Lýsing hans miðast við skálann eins og hann var fyrir breytinguna, líka málin á honum. Hann segir breytinguna hafa verið gerða fyrir rúmum 20 árum og getur það stemmt við ártölin 1748 og 1767. Lýsing Hjörleifs fer hér á eftir í þýðingu minni:

Lýsing á hinu eldgamla húsi á prestsetrinu Valþjófsstað, stærð þess og byggingarlagi, eins og það var og er nú.

Þetta hús hefur verið (fyrir rúmum 20 árum síðan) 30 álna og 9 þumlunga langt [um 18 m]; 10 álna og 3 þumlunga breitt [um 6 m]. Hæðin frá gólfi undir þverbita $4\frac{1}{2}$ alin; frá þverbitum upp í mæni $3\frac{1}{2}$ alin og tveir þumlungar (hæðin alls 8 álnir og 2 þuml.) [um 5 m / miðað við um 60 sm alin].

Því var skipt með skilrúmi í tvo hluta. Veggirnir ofan frá og niður að gólfi voru þaktir með borðum úr viðartegund sem á fyrri tíð rak mikið af sjó hérlendis og var almennt kallaður rauðviður og úr sams konar viði var yfirbyggingin undir þakinu, sömuleiðis undir þverbitum við báðar dyr, en öll undirtre [máttarviðir] voru af norsku timbri, sem fyrrum var vant að flytja tilhöggvið hingað til lands. Báðar dyr voru svo háar að menn gátu riðið inn um þær.

Annar hluti hússins, að skilrúminu, var 13 álnir að lengd, og var einkum notaður sem drykkjustofa [veislustofa] við brúðkaup eða önnur hátíðleg samkvæmi, nema að þvert við dyrnar, sem lágu inn í hinn hluta hússins voru tvö rúmstæði, kölluð Mukalokrekkjur, með kringlóttum dyrum og einhverjum fornum útskurði í kring.

Í hinum hlutanum, sem var um það bil 17 álna langur, voru 12 rúmstæði, 6 hvoru megin, þar á meðal 4 svonefndar lokrekkjur, sem ennþá eru óbreyttar og eru $3\frac{1}{2}$ alin á lengd, nokkrar þeirra skreyttar með útskurði. Gluggar

voru 4 kringlótt op efst á þakinu, eins og sagt er að séu á sumum norskum bændahúsum.

Fyrir um það bil 20 árum var byggingunni breytt, þannig að í öðrum hluta þess [þeim minni?] var byggð venjuleg stofa með glergluggum. (Fallega smíðað rúm, borð og bekkir). En í hinum hlutanum sem fyrrum var mestmegnis ónotaður [ledig] eru nú 8 rúmstæði, fjögur hvoru megin. Þá hefur verið hlaðið upp í aðrar dyrnar, svo menn komast ekki inn í stofuna nema frá bæjardyrum, gegnum þann hluta hússins sem enn er óbreyttur.³³

Ljóst er af þessari lýsingu að Valþjófsstaðaskálinn hefur verið hið veglegasta hús, þegar hann var upp á sitt besta, og alveg í stíl við stafkirkjuna, enda er tekið fram að máttarviðir hans (stafirnir) hafi verið af norskum trjám. „Múkalokrekkjurnar“ hafa líklega í upphafi verið ætlaðar prestum staðarins, sem áttu að vera tveir, eins og fyrr segir.

Kr. Kálund telur líklegt að skálinn sé af sama eða svipuðum aldri og stafkirkjan, þ.e. frá lokum 12. aldar eða næstu 50-100 árum, sem voru uppgangstímar Valþjófsstaðar.³⁴ Björn Þórðarson hallast einnig að þessari skoðun og telur auðsætt að skálinn hafi verið reistur „á þeim tíma sem Valþjófsstaður er enn höfðingjasetur á forna vísu“, þ.e. áður en kirkjan eignaðist jörðina (1306). Einnig telur hann að byggingarlag skálans, ljórnir á þakinu og myndskurður í honum, bendi til að hann hafi verið af svipuðum aldri og kirkjan. Þá hallast hann að þeirri skoðun Fljótsdælinga að Valþjófsstaðahurðin hafi upphaflega verið á skálanum.³⁵

Í úttekt 5. sept 1818 er skálinn (eða skálahluti hans) enn við lýði og svo lýst:

5. Skáli, 4 stafgölf á lengd og tæpir 2 faðmar á breidd, með 5 stöfum á hvorn veg, mörgum bitum og sperrum yfir 2 [27 ritvilla?] langböndum, sillum og áfellum beggja vegna; upprefti af birki ofan á neðri langbönd, og reisifjöl þarað neðan veggjar stæðilegar; 4 lokrekkjustæði með þili framanundir, undir bita, og hurð á járnum. - Þau 4 bríkkarrúm sem staðnum fylgja eiga eru í baðstofunni, en þaraðauki 2 í húsinu á baðstofuloftinu.³⁶

Sama ár flytur séra Vigfús Ormsson bú sitt í Arnheiðarstaði, en Stefán tengdasonur hans tekur við staðnum. Það hefur því komið í hlut Stefáns að rífa það sem eftir var af skálanum eða byggja annað hús upp úr honum. Hvenær það var gert er ekki vitað, en víst er að um 1850 var skálinn allur, eins og fram kemur í ofangreindum ummælum Stefáns um Valþjófsstaðahurðina. Hann hefur þá verið eitt elsta hús á Íslandi.

Vigfús Ormsson ritaði skýrslu um fornleifar í sókn sinni 20. sept 1821, en getur þar ekki um skálann, og ekki er hans heldur getið í sóknarlýsingu Stefáns Árnasonar 1840. Kálund, fór um Austurland 1873 í leit að fornminjum og ritar langt mál um Valþjófsstaðahurðina og minnst einnig á kirkjuna og skálann. Hann segir: „Skáli var á Valþjófsstað þar til fyrir fáum árum, en í sinni síðustu mynd án nokkurra merkja um forna dýrð“.³⁷

Nánar um skálann

Í lýsingum skálans er getið um veggi, sem líklega eru úr torfi og grjóti, þó að það sé hvergi sagt berum orðum. Í lýsingunni frá 1748 er sagt að „veggurinn efri“ (líklega sá sem er nær fjalli) sé stæðilegur, og greint er á milli veggja og tréverks. Þar sem segir að húsið sé „tilgengið og hallast niður á hlaðið“, bendir þó frekar til þess að þeim

megin hafi aðeins verið timburþil, og vel má ætla að skálinn hafi í upphafi verið með timburveggjum allt um kring að utan, eins og kirkjan, líkt og jafnan hefur tíðkast í Noregi. Þá hefur þakið líka verið úr timbri, og skiljast þá ummælin um gluggana í lýsingu Hjörleifs, hin „fjögur kringlóttu op efst á þakinu, eins og sagt er að séu á sumum norskum bændahúsum“. Líklega hefur þakið þó verið klætt með tróði og torfi að ofan, á síðari öldum, enda er sagt að langbönd hafi verið „innbuguð“ í lýsingunni 1748, og getið um „upprefti af birki ofan á neðri langbönd“ í lýsingunni frá 1818, er sýnir ótvírætt að þá var komið torfþak á skálann.

Það virðist vera álit fræðimanna, að skálar á Íslandi hafi verið umluktir torfveggjum allt frá Landnámsöld, sbr. „Sögualdarbæinn“ sem byggður var í Þjórsárdal skv. uppgreftri á Stöng. Ekki eru þó allir fornleifafræðingar á þeirri skoðun, t.d. ritar Steinunn Kristjánsdóttir mér í bréfi 11. maí 2005:

Persónulega finnst mér einnig allsendis óvíst hvort skálabyggingar hafa verið torfklæddar, sbr. kirkjuna á Þórarinsstöðum og útbrotakirkjur almennt. Mér finnst ekki útilokað að sumir íslensku skálanna hafi eingöngu verið úr timbri, einkum fyrir austan, en það getur hafa breyst síðar, með kólnandi veðurfari.

Mikið hafa fræðimenn spekúlerað í útskurðinum sem skreytti umgjarðir á dyrum lokrekkjanna. Af honum finnst nú enginn urmull, en e.t.v. má fara nærri um gerð hans með samanburði við hurðina og myndskurð á fornum fjöllum úr Eyjafirði og Skagafirði.³⁸ Þessi myndskurður virðist hafa komið þeirri hugmynd flot, að Valþjófsstaðahurðin hafi upphaflega verið á skálanum, og ekki verið sett á kirkjuna fyrir

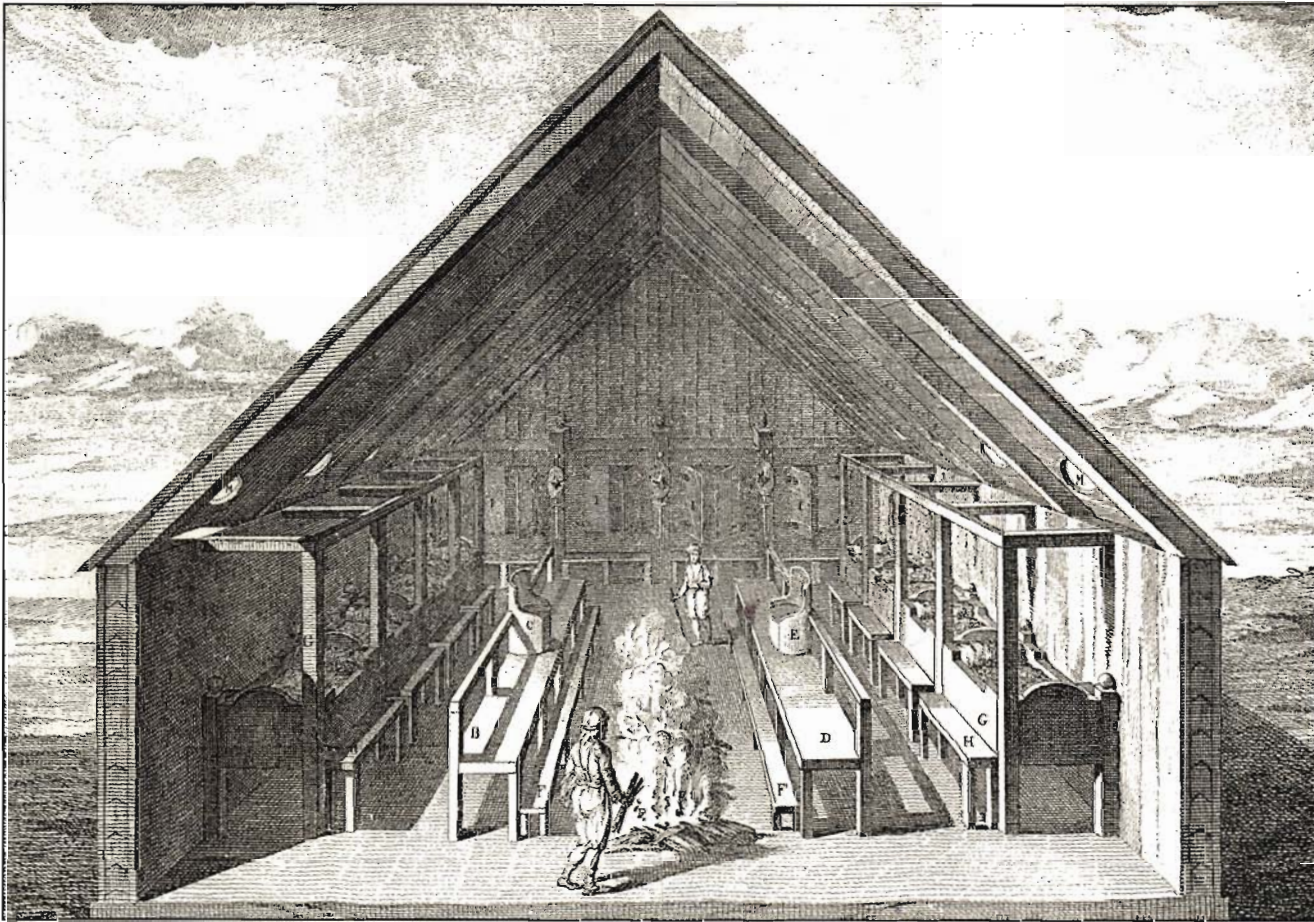

Teikning af skála sem birtist í Sögunni af Gunnlaugi ormstungu og Skáld-Rafni, sem gefin var út í Khöfn 1775. Sumir telja að lýsing skálans á Valþjófsstað frá 1767 hafi verið notuð sem fyrirmynd, en raunar ber myndinni lítið saman við þá lýsingu.

en hún var endurbyggð sem torfkirkja á 18. öld, og hefði þá þurft að stytta hana, því að kirkjudyrnar voru mun lægri. Þetta virðist hafa verið almenn skoðun í Fljótsdal á 19. öld.

Séra Stefán Árnason segir beinlínis (1850) að „lokrekkiudyrafjalirnar voru allar með áþekku skurðsmíði [og hurðin], þegar eg kom hingað 1812, en sem síðan eru glataðar“.³⁹ Líklegt er að hann meini laufaskurðinn og etv. drekamyndirnar á hurðinni.

Í gamalli útgáfu af *Gunnlaugs sögu ormstungu* (1775) er stór teikning af skálabyggingu, sem kvað vera gerð með hliðsjón af lýsingu Valþjófsstaðaskálans, en lítið ber henni saman við lýsinguna. Til dæmis eru gluggaopin neðst á þekjunni, og engir þverbitar sjáanlegir. Þar er teiknað

eldstæði í skálanum, sem líklega hefur verið þar í upphafi, en hvergi er getið um í lýsingum hans. „Rauðviðurinn“ var líklega lerki frá Rússlandi eða Síberíu, sem rak mikið áður fyrr og hafði mun betri endingu en fura eða greni.

Eina húsið sem enn stendur á Íslandi, sambærilegt við skálann á Valþjófsstað er skálinn á Keldum á Rangárvöllum, sem líklega er jafn gamall að stofni til, en hefur margsinnis verið endurbyggður að veggjum og þökum. Burðarvirki hans er þó talið að mestu leyti upprunalegt, það er af stafverksgerð og álitid vera rekaviður af Landeyjasandi. Keldnaskáli virðist alltaf hafa verið með veggjum úr torfi og grjóti, en þiljaður var hann innan, þó að nú séu þær þiljur að mestu horfnar. Moldargólf hefur lengi verið í skálanum. Grind skálans er

13.6 m, og skiptu tvö þverpil honum í þrennt; sjálfur skálinn er nú 5,50 m langur, breidd milli stafa 3,50 og lofthæð upp að bitum 1,80 m. Austur-endinn er búr, en vesturendi göng til baðstofu. Síðustu aldir hefur verið geymslu-loft í risinu. Sagt er að skálinn hafi verið helmingi lengri fyrr á öldum.⁴⁰

Gaman er að minnst þess að Randalín Filipusdóttir húsfreyja á Valþjófsstað á 13. öld, kona Odds Þórarinssonar, var frá Hvoli á Rangárvöllum og Sólveig kona Þorvarðar bróður hans var frá Keldum.

Líklegt er að skálinn á Valþjófsstað hafi staðið andspænis stafkirkjunni, sem eflaust hefur verið í gamla kirkjugarðinum heima við bæinn og snúið austur-vestur, þvert á fjallið, en skálinn samsíða fjallinu, eins og síðasti torfbærinn og timburhúsið sem þar var síðast.

Lokaorð

Þegar ég byrjaði að rita þessa grein fyrir nokkrum árum var mér ekki ljóst hversu flókið það er fyrir leikmann, sem hvorki er smiður né arkitekt, að rita um byggingar eða byggingarlist, og ber greinin þess vafalaust nokkur merki. Tilgangur minn var aðeins að vekja athygli á þeim glæsilega húsakosti sem lengi fram eftir öldum var við lýði á höfuðbólunni Valþjófsstað, og virðist hafa enst þar lengur en almennt gerðist á Íslandi, enda er loftslagið þurrara þar en víðast hvar annarsstaðar á landinu.



Í skálanum á Keldum. Stólparnir til hægri eru upprunalegir og gefa nokkra hugmynd um „stafina“ í fornum húsum, eins og voru á Valþjófsstað. (Úr Seiður lands og sagna II eftir Gísla Sigurðsson Rvík. 2003).

Mikið vildum við nú gefa fyrir að eiga þó ekki væri nema leifar af þessum byggingum, eða teikningar af þeim, en hvorugu er til að dreifa. Lýsingar þeirra eru þó svo nákvæmar að vel mætti endurbyggja þær eftir þeim. Ágúst Sigurðsson leggur til að Eiðakirkja verði endurbyggð sem stafkirkja: „Sá einn minnisvarði er við hæfi hinna fallegu, fornu kirkjuhúsa, að efnt verði til stafkirkjugerðar - og þá þar sem hið skrautlegasta og fegursta þeirra stóð, á fornfrægum Eiða stóli“.⁴¹ Slíkt minnismerki ætti þó ekki síður heima á Valþjófsstað, ekki síst vegna þess að steinkirkjan frá 1966 var gerð af litlum stórhug, bæði lægri og minni en timburkirkjan sem þar var á undan henni, og

Múlaping

virðist litlu hafa breytt þótt turninn væri hækkaður um nokkra metra. Það minnsta sem hægt er að gera í því sambandi væri að smíða módel eða eftirlíkingu af stafkirkjunni og skálanum og hafa til sýnis á Valþjófsstað eða Skriðuklaustri. Gæti slíkt módel þá einnig notast við endurbyggingu síðar meir.

Tilvísanir og athugasemdir

- 1 Björn Þorsteinsson: Ísl. miðaldasaga, bls. 146. Sigurður Vilhjálmsson 1947-1948.
- 2 Sturla Þórðarson: Íslendinga saga.
- 3 Björn Þórðarson: Síðasti goðinn, 1950.
- 4 Helgi Hallgrímsson, 2000.
- 5 Ágúst Sigurðsson: Forn frægðarsetur II, 1979.
- 6 Ágúst Sigurðsson, 1979, bls. 17.
- 7 Sigurður Vilhjálmsson, 1967, bls. 138.
- 8 Stavkirke í Kulturhistorisk Leksikon for nordisk middelalder.
- 9 Ágúst Sigurðsson: Forn frægðarsetur III, 1980, bls. 16.
- 10 Steinunn Kristjánsdóttir, 1998 og 2004.
- 11 Sturlunga I, 1948, bls. 387.
- 12 Forn frægðarsetur II. bindi, bls. 15.
- 13 Ísl. fornbréfasafn IV (1897), 209-212.
- 14 Magnús Már Lárusson 1967, bls. 185.
- 15 Magnús Már Lárusson 1967. Ágúst Sigurðsson 1979, bls. 16.
- 16 Árbók hins ísl. fornleifafjelags 1897, bls. 25.
- 17 Bréfabók Brynjólfs Sveinssonar. Lbs. 1082 4to, bls. 240-244.
- 18 Magnús Már 1967, bls. 187.
- 19 Magnús Már 1967, bls. 188.
- 20 Sbr. Sigurður Ragnarsson, Múlaping 2004.

- 21 Forn frægðarsetur II, bls. 39.
- 22 Ellen M. Magerøy, 2001, bls. 17.
- 23 Magnús Már, bls. 170.
- 24 Bæsked 1942, bls. 195.
- 25 Magnús Már, 1967. Helgi Hallgrímsson, 1989.
- 26 Barði Guðmundsson, 1939.
- 27 Glettingur 2 (1), 1992.
- 28 Kr. Kålund, IV, 1986, bls. 25.
- 29 Arnheiður Sigurðardóttir 1966, bls. 42-43.
- 30 Bréfabók Brynjólfs Sveinssonar, Lbs. 1082 4to, bls. 240-244.
- 31 Magnús Már Lárusson, 1967.
- 32 Magnús Már Lárusson, 1967, bls. 189. Niðurfellingar eins og í tilvitnaðri heimild, en ritháttur færður til nútíma.
- 33 Magnús Már Lárusson, 1967, bls. 191-192. Innskot þýðanda í hornklofum. Aðra þýðingu á þessu plaggi er að finna í bók Björns Þórðarsonar: Síðasti goðinn, bls. 180-181.
- 34 Kr. Kålund, IV, 1986, bls. 27.
- 35 Björn Þórðarson, 1950, bls. 183.
- 36 Magnús Már Lárusson, 1967, bls. 190.
- 37 Kr. Kålund, 1986, IV, bls. 26.
- 38 Sbr. Ellen Magerøy 2001, bls. 7-15.
- 39 Bæksted, 1942, bls. 195.
- 40 Ágúst Sigurðsson, 1980, bls. 16.

Heimildir

Arnfríður Sigurðardóttir: *Hýbýlahættir á Miðöldum*. Rvík. 1966.

Ágúst Sigurðsson: *Valþjófsstaður í Fljótsdal*. Forn frægðarsetur. II. bindi, 1979. Áður birt að hluta til í Múlapingi 9. árg. 1977.

Ágúst Sigurðsson: *Kirkjubær í Hróarstungu*. Forn Frægðarsetur III. Rvík 1980, bls. 9-86.



Valbjófsstaðahurðin er frægust íslenskra forngripa að undanskildum handritum, segir Kristján Eldjárn í afmælisriti Þjóðminjasafnsins 1973. Hurðin er talin vera smíðuð og útskorin um eða upp úr aldamótunum 1200 og því eru mestar líkur til að hún sé jafn gömul stafkirkjunni, sem um er fjallað í eftirfarandi grein, og meðal elstu tréskurðarverka sem varðveist hafa á Íslandi.

Á hurðinni eru tveir kringlóttir fletir með myndskurði (sjá bls. 132). Hér er birt mynd af efri fletinum. Þar er eldgömul frönsk sögn um riddara og ljón (le chevalier au lion) færð í myndrænan búning.

Í neðra helmingi er æsileg atburðarás: riddari á hesti á harðastökki og veiðihaukur flýgur í humátt á eftir; á bakvið er flugdreki með gapandi gin lengst til hægri, sem hringar sig utan um öskrandi ljón til vinstri; í miðju sést riddarinn reka drekan í gegn með sverði og frelsa þar með ljónið. Næsta myndskurð er að ofan til vinstri; þar sést riddarinn á hægri reið, haukurinn situr á makka hestsins og ljónið fylgir fast á eftir, hnarreist með halann hringaðan undir kvið, sem tákn um undirgefni. Þriðja og síðasta atríðið er að ofan til hægri, en þar sést ljónið dauft eða að bana komið á leiði riddarans. Að baki sést lítil kirkja (sjá bls. 127). Á hlið legsteinsins er ritað með rúnum: *rikiakonung hergrapin eruadrekaþæna*. Vegna viðgerðar hafa upphafsorðin fallið burt, en rúnafræðingurinn Anders Bæksted giskar á að þau hafi verið *sjá inn* og öll setningin hefði þá hljóðað svo: *Sjá inn ríka konung hér grafinn er vá dreka þenna*. Innskotið *hér grafinn* er ættað úr myndmáli kirkjunnar, á lat. *hic sepultus*, sem iðulega er ritað á myndir af legstað Jesú Krists, og ýmsir hallast raunar að því að riddarinn sé táknmynd hans og þetta sé dæmisaga um það hvernig hann frelsar mannfólkið frá syndum.

MÚLAÞING

33 - 2006



Sérprent.
Útgefandi: Héraðsnefnd
Múlasýslna